

1

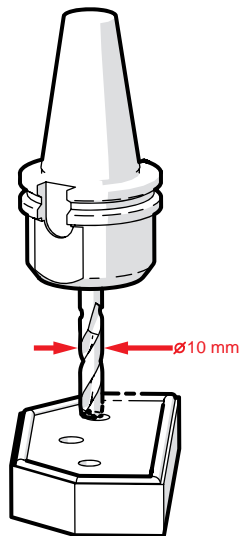

Utilizzare una fresa $\varnothing 10$ per eseguire le tasche di alloggiamento delle piastine

2

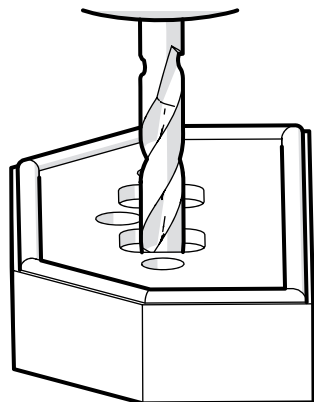

Eseguire il massimo numero di tasche quadre in funzione della dimensione del piano di ancoraggio

3

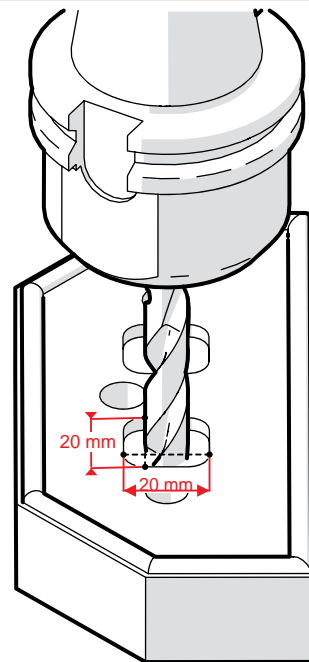

Ogni tasca dovrà essere delle dimensioni non inferiore a 20x20 mm

4

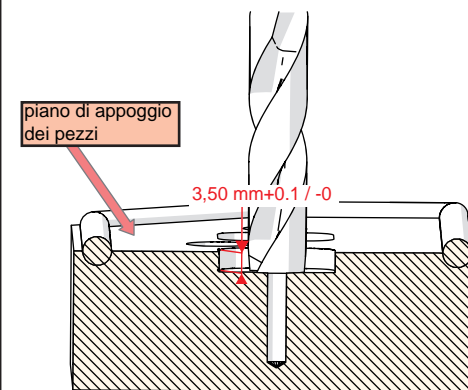

le tasche dovranno essere della profondità di 3,5mm rispetto al normale piano di staffaggio dei pezzi

5

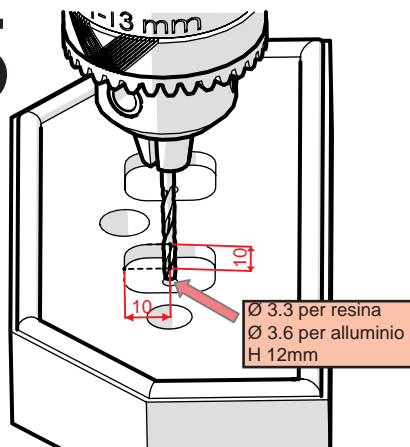

eseguire un foro del diametro come riportato in tabella, al centro della tasca precedentemente ricavata

6

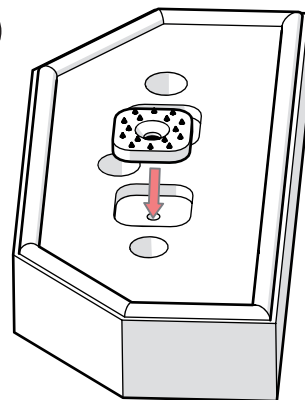

Alloggiare la piastrina nella tasca

7

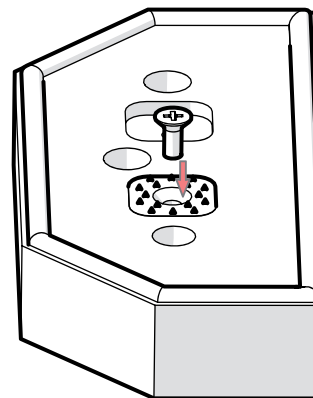

Inserire le viti fornite in dotazione

8

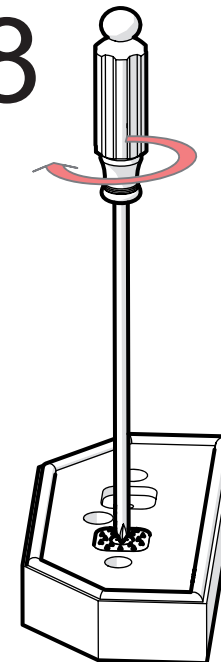

Utilizzando un cavviavite a stella avvitare saldamente